

**CTS 630A 24kV 25 – 70**  
**U<sub>o</sub>/U(U<sub>m</sub>) 6/10(12) kV – 12,7/22(24) kV**

### Navodilo za montažo

**Ločljivi T konektor  
za enožilne SN kable s polimerno izolacijo  
do 24 kV**

**250614/0209/1/7**

CELLPACK GmbH  
Electrical Products  
D-79761 Waldshut-Tiengen  
Tel. +49(0)7741/60 07 11  
34  
Fax +49(0)7741/60 07 83  
45

[www.cellpack.com](http://www.cellpack.com)

e-mail: [electrical.products@cellpack.com](mailto:electrical.products@cellpack.com)

CELLPACK AG  
Electrical Products  
CH-5612 Villmergen  
Tel. +41(0)56/618 12  
Fax +41(0)56/618 12

**/// BBC**  
**CELLPACK**

Electrical Products

Distribucija v Sloveniji:

**MR d.o.o.**  
Miklavčeva ulica 7  
2000 Maribor



T: +386 2 229 74 90  
F: +386 2 229 74 92  
[www.mr-ei.si](http://www.mr-ei.si)

## Splošno:

- Preverite ali komplet pribora ustreza kablu.
- Preverite vsebino kompleta po priloženem seznamu.
- Pazljivo preberite navodilo za montažo.

Montažo lahko izvaja samo usposobljeno osebje.

Proizvajalec ne prevzema odgovornosti za napake in okvare, ki izhajajo iz nepravilno izvedene montaže.

## Ločljivi T konektor tip CTS 630A 24kV 25-70:

**POZOR: T konektor je primeren tudi za AXCES 24kV 3x95/25, potrebujete še RSET UNIV 10-95/1!!!**

Napetost $U_o/U(U_m)$ kV	Presek kabla (*) mm <sup>2</sup>
6/10(12) kV	50 – 95 (*)
8,7/15(17,5) kV	25 – 95 (*)
12/20(24) kV	25 – 70 (*) in za AXCES 3x95/25

(\*) Minimalni premer preko izolacije kabla je 14,7 mm

## Prilagoditev:

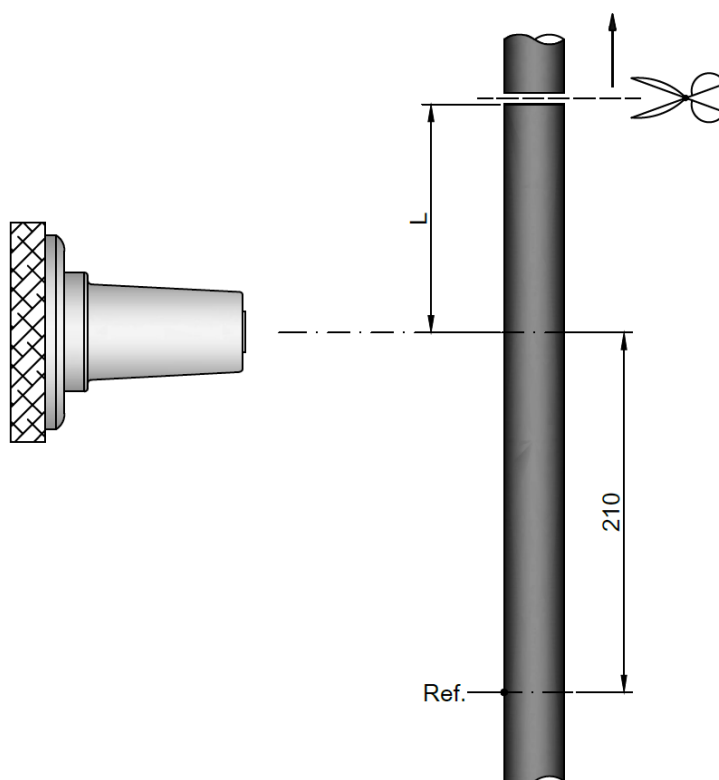

- Skrbno očistite konec kabla v dolžini **1 m**.
- Nastavite kabel po zgornji sliki na sredino kablanskega skozijskega, **L = 200 – 500 mm**. Odrežite višek kabla.
- Označite kablanski plašč **210 mm** od centra skozijskega (Ref.).

## Predpriprava kabla

Kabel z žičnim ekranom:

1a)

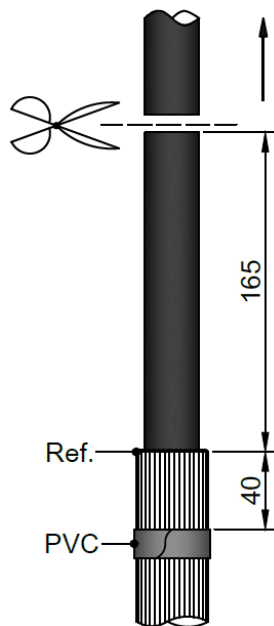

- Odstranite plašč kabla do oznake (Ref.).
- Žice ekrana zapognite nazaj preko plašča in jih fiksirajte s PVC trakom.
- Odrežite vodnik v dolžini **165 mm**.

2a)

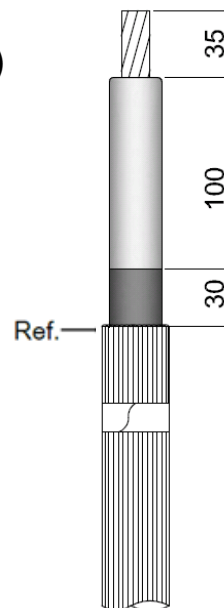

- Pazljivo odstranite zunanji polvodljivi sloj do **30 mm** (+/- 10 mm) od roba plašča (**ne zarezite v izolacijo kabla!**).
- Odstranite izolacijo vodnika v dolžini **35 mm**.
- Pazljivo očistite izolacijo in zunanji polvodljivi sloj kabla.

3a)

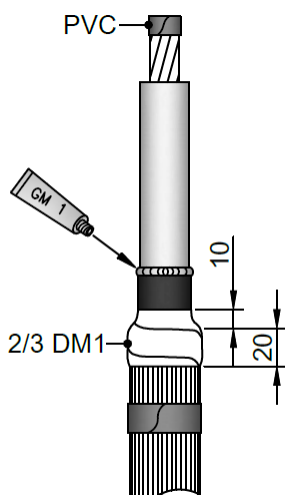

- Zaščitite konec vodnika s PVC trakom.
- Ovijte 2/3 dolžine tesnilnega traku DM1, in sicer **10 mm** na polvodljivi sloj in **20 mm** na žični ekran. (raztegnite trak za najmanj 50%).
- Okoli roba polvodljivega sloja nanesite lubrikant GM1 tako, da nastane prstan.

## Kabel s tračnim ekranom:

1b)

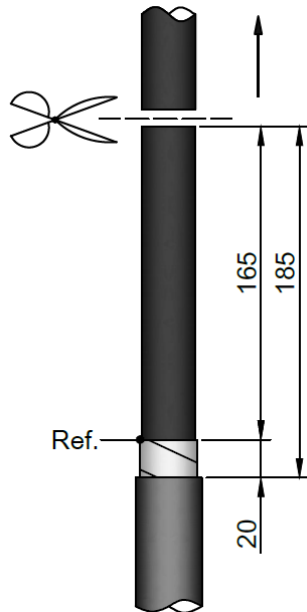

- Odstranite plašč kabla do oznake (Ref.) + dodatnih 20 mm.
- Odrežite kabel po risbi zgoraj.
- Previdno odstranite tračni ekran do 20 mm od roba plašča.

2b)

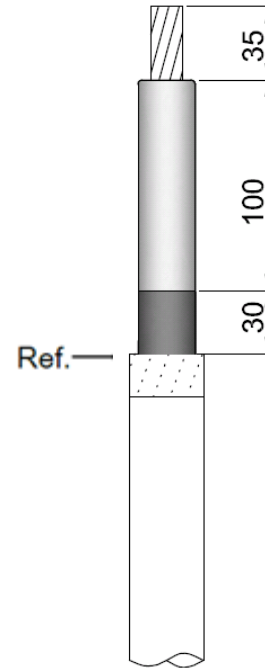

- Previdno odstranite zunanji polvodljivi sloj do 30 mm (+/- 10 mm) od tračnega ekrana (**ne zarezite v izolacijo kabla!**).
- Odstranite izolacijo vodnika v dolžini 35 mm.
- Skrbno očistite izolacijo in polvodljivi sloj.

3b)

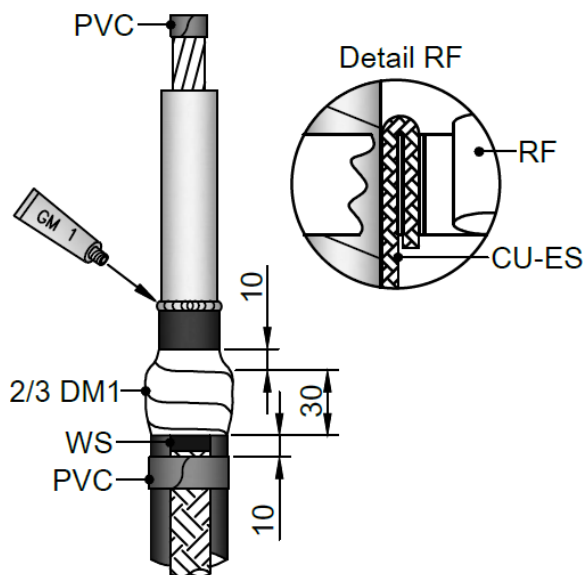

- Zaščitite konec vodnika s PVC trakom.
- Pritrdite Cu-pletenco s pritisnim prstanom RF na tračni ekran (ozemljitveni komplet se naroči posebej).
- Ovijte 2/3 dolžine tesnilnega traku DM1, in sicer 10 mm na polvodljivi sloj in 30 mm na prstan RF in Cu-pletenco do oznake WS na Cu-pletenci- slika 3b (raztegnite trak za najmanj 50%).
- Okoli roba polvodljivega sloja nanesite lubrikant GM1 tako, da nastane prstan.



7)

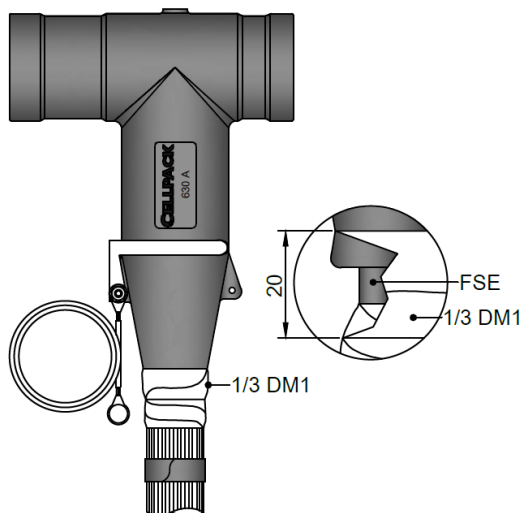

8)

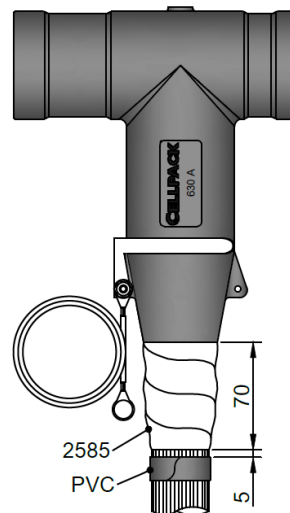

- S čistilnim robčkom odstranite odvečni lubrikant GM1 na spodnjem robu konektorja in ovijte preostalo **1/3** tesnilnega traku DM1 med koncem telesa T-konektorja in področjem tesnjenja (trak raztegnite za najmanj 50%).
- Ovijte trak Nr. 2585 z lepljivo stranjo navznoter kot prikazuje slika (trak raztegnite za najmanj 20%). Pri zadnjem ovojju raztegnite trak še močnejše, da se bolje oprime.

9)

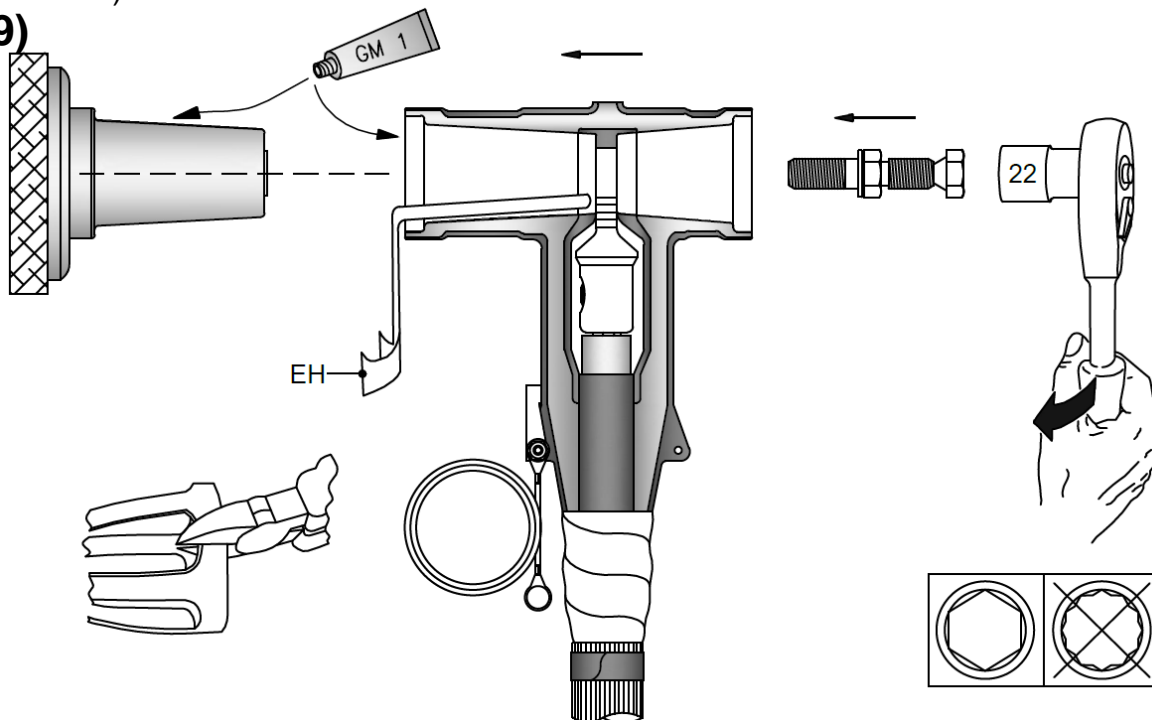

- Navlažite površino kabljskega skoznjika in notranjost T-konektorja z lubrikantom GM1.
- Izrežite jeziček iz aplikatorja AH (pripomoček za dekompresijo). Vstavite ga v telo T-konektorja –označite (prepognite) ga na ustrezni globini.
- Nataknite T-konektor na kabljski skoznjik in ročno zavijte kontaktni vijak.
- Z ustreznim orodjem privijajte vijak tako dolgo, da se glava vijaka odlomi (min. 50 Nm).

**Pozor:**

**Za ponovno uporabo mora biti kontaktni vijak privit z momentom 50 Nm. Nove kontaktne vijake za ponovno privitje T-konektorja je možno naročiti posebej.**

10)

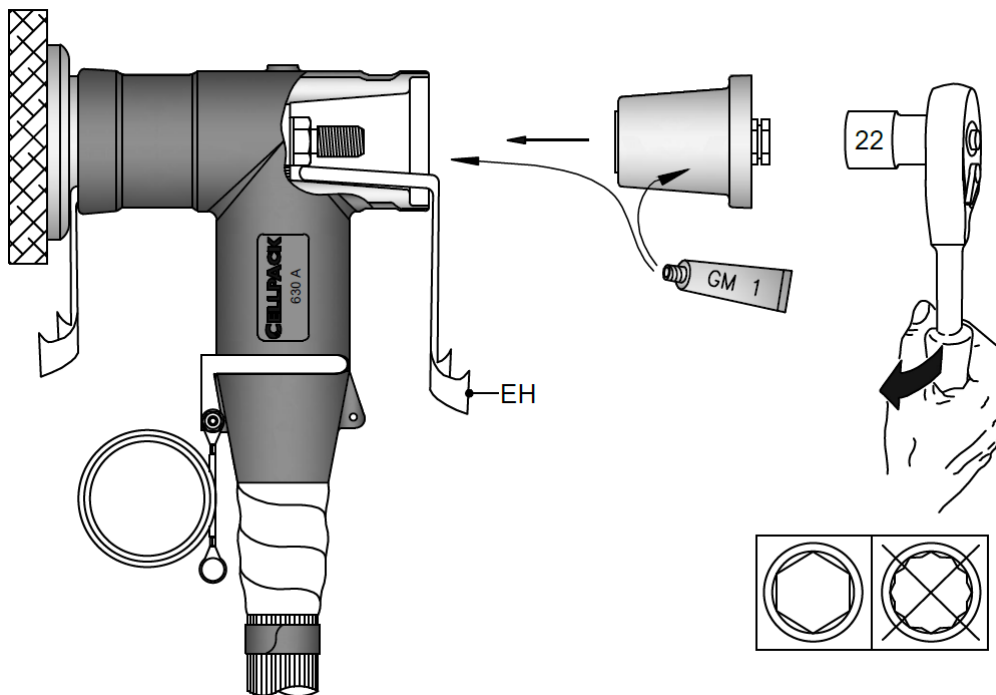

- Navlažite telo T-konektorja in ekraniziranega vtiča z lubrikantom GM1.
- Izrežite drugi jeziček iz aplikatorja AH in ga vstavite v telo T-konektorja –označite (prepognite) ga na ustrezni globini.
- Vstavite ekranizirani vtič v T-konektor. Privijte ga z ustreznim orodjem do konca (največji moment 30 Nm).

11)

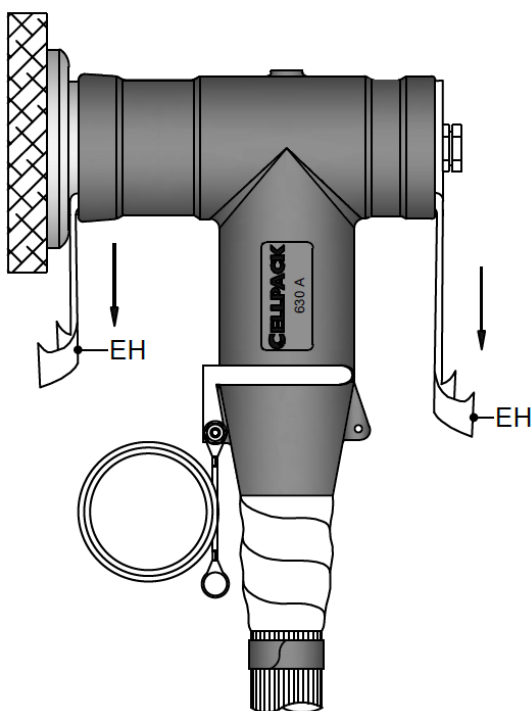

- Nežno izvlecite jezička za dekompresijo in odstranite ostanke lubrikanta GM1.

12)12)

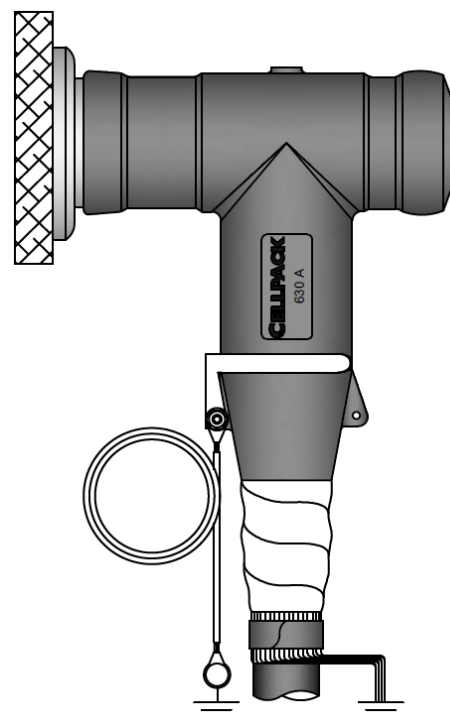

- Nataknite vodljivo zaščitno kapo na telo T-konektorja. Zagotovite dober kontakt med kapo in merilno točko ekraniziranega vtiča.
- Ozemljite T konektor (ozemljilna žica).
- Preizkušanje se izvede skladno z lokalnimi predpisi.