



**CTKSA 10 kA**

**Navodilo za montažo**

**Odvodnik prenapetosti za priključitev k CTS  
do 24 kV**

**261928/0310/1/5**

CELLPACK GmbH  
Electrical Products  
D-79761 Waldshut-Tiengen  
Tel. +49(0)7741/60 07 11  
Fax +49(0)7741/60 07 83  
[www.cellpack.com](http://www.cellpack.com)  
e-mail: [electrical.products@cellpack.com](mailto:electrical.products@cellpack.com)

CELLPACK AG  
Electrical Products  
CH-5612 Villmergen  
Tel. +41(0)56/618 12 34  
Fax +41(0)56/618 12 45

**CELLPACK**  
Electrical Products

**Zastopa:** MR d.o.o., Miklavčeva ul. 7, Maribor

## Splošno:

- Preverite ali velikost pribora ustreza kablu
- Preverite vsebino kompleta po priloženem seznamu
- Skrbno preberite navodilo za montažo

Montažo lahko izvaja samo usposobljeno osebje.

Proizvajalec ne prevzema odgovornosti za okvare, katerih razlog je v nepravilni montaži.

## Odvodnik prenapetosti CTKSA 10kA :

I kA	Ur kV	Uc kV	Typ
10	15	12,7	CTKSA 12kV – 10kA
10	21	17	CTKSA 17kV – 10 kA
10	24	19,5	CTKSA 19,5kV – 10 kA
10	30	24	CTKSA 24kV – 10 kA

I – Nazivni odvodni tok

Ur – Nazivna napetost odvodnika

Uc – Maksimalna trajna obratovalna napetost

1)

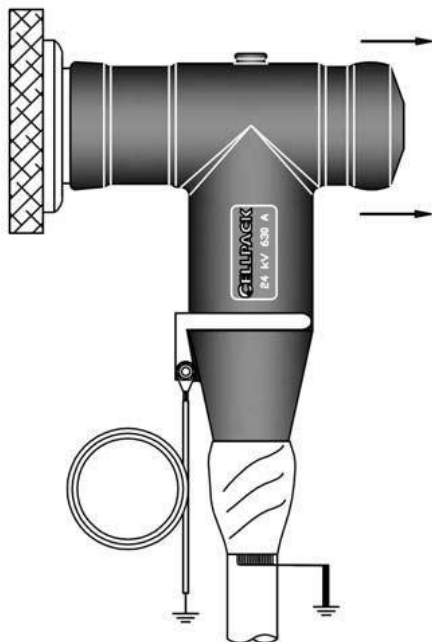

- Snemite zaščitni pokrov s telesa T konektorja.

2)

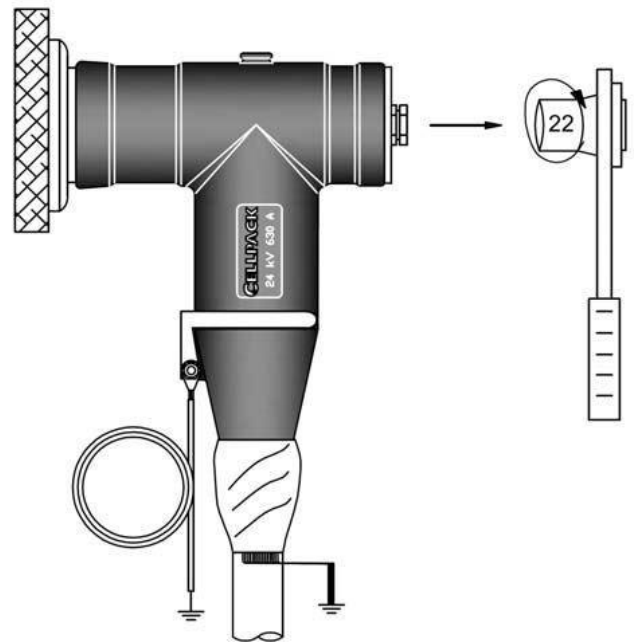

- Odvijte izolacijski čep z uporabo ustreznega orodja.

3)

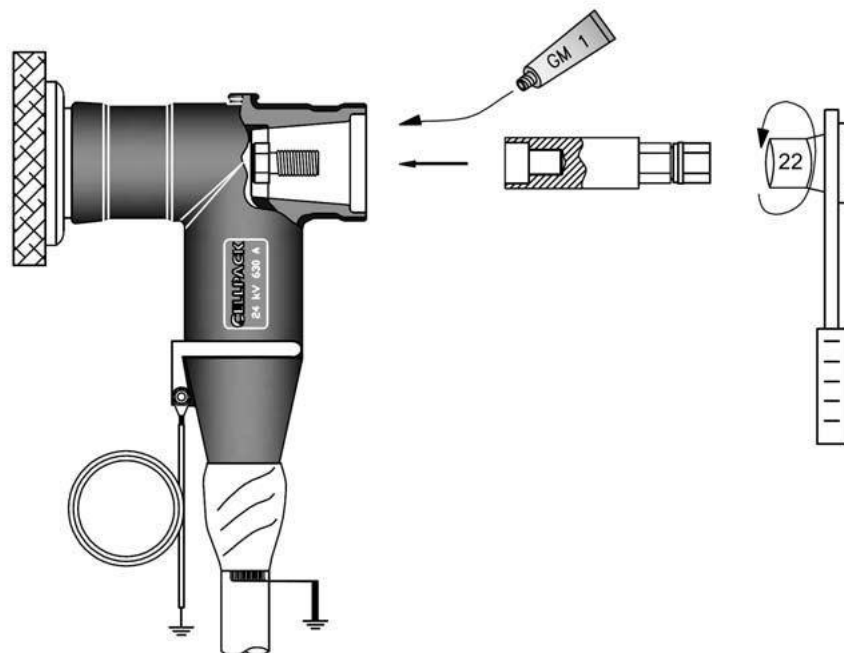

- Skrbno očistite notranjost telesa T konektorja in ga ponovno navlažite z lubrikantom in polnilcem GM1.
- Vstavite vmesnik v telo T konektorja in ga privijajte z ustreznim orodjem tako dolgo da se glava vijaka odlomi.

4)

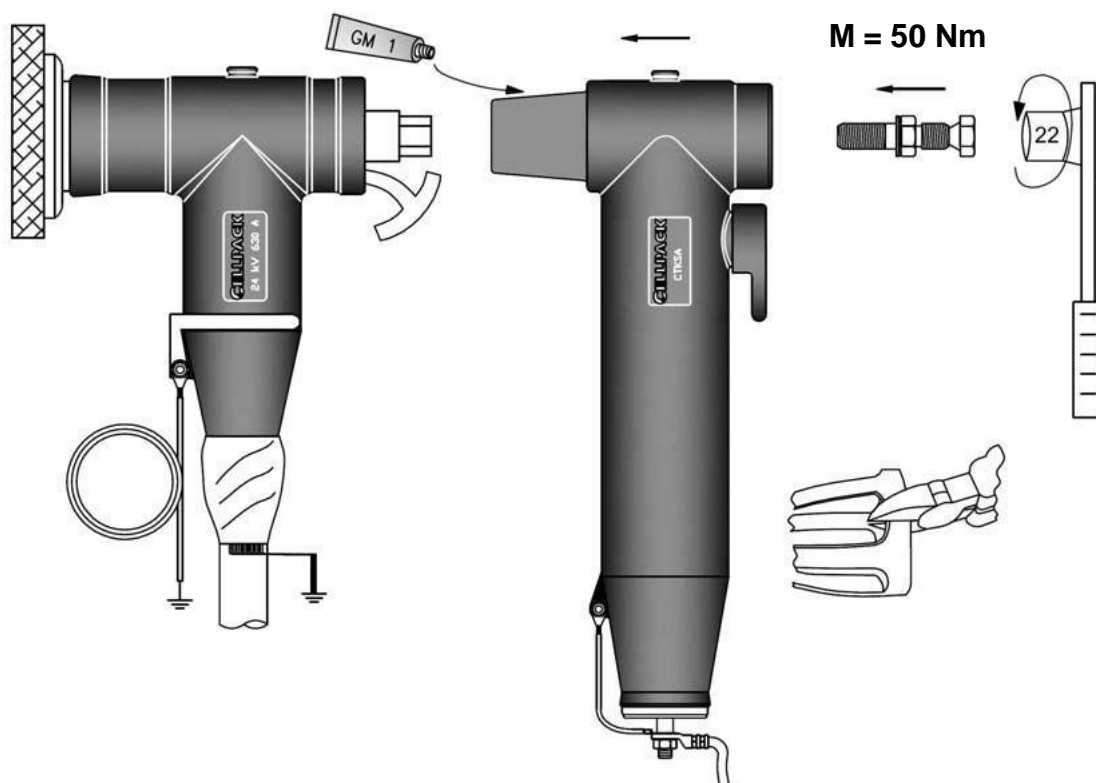

- Navlažite zunanost telesa konektorja CTKSA z lubrikantom GM1.
- Izrežite jeziček iz aplikatorja AH (priprava za dekompresijo). Vtaknite jeziček v telo T konektorja.
- Pritrdite konektor CTKSA na vmesnik in ročno privijte kontaktni vijak.
- Privijajte kontaktni vijak z ustreznim orodjem do loma glave vijaka.

**Pozor:**

**V primeru ponovne uporabe kontaktnega vijaka naj bo privit z momentom  $M = 50 \text{ Nm}$**

5)

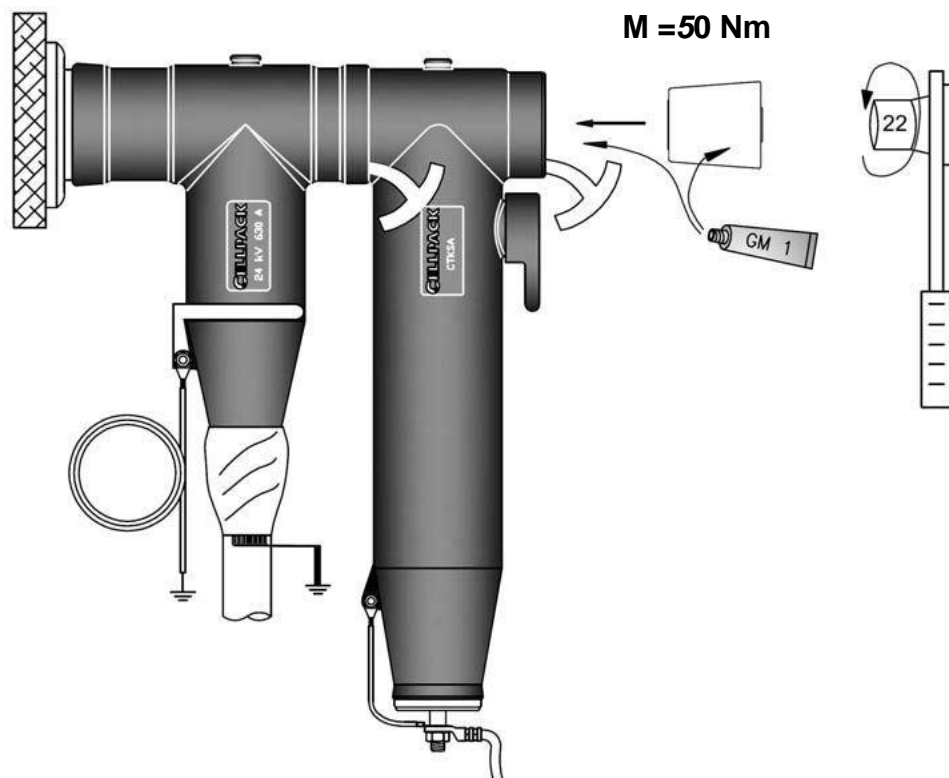

- Navlažite notranjost konektorja CTKSA in izolacijski čep z lubrikantom GM1.
- Izrežite drugi jeziček iz aplikatorja AH in ga vstavite v telo konektorja.
- Vstavite izolacijski čep v telo konektorja. Privijte izolacijski čep z ustreznim orodjem in maksimalnim momentom privijanja  $M = 50\text{Nm}$ .

6)

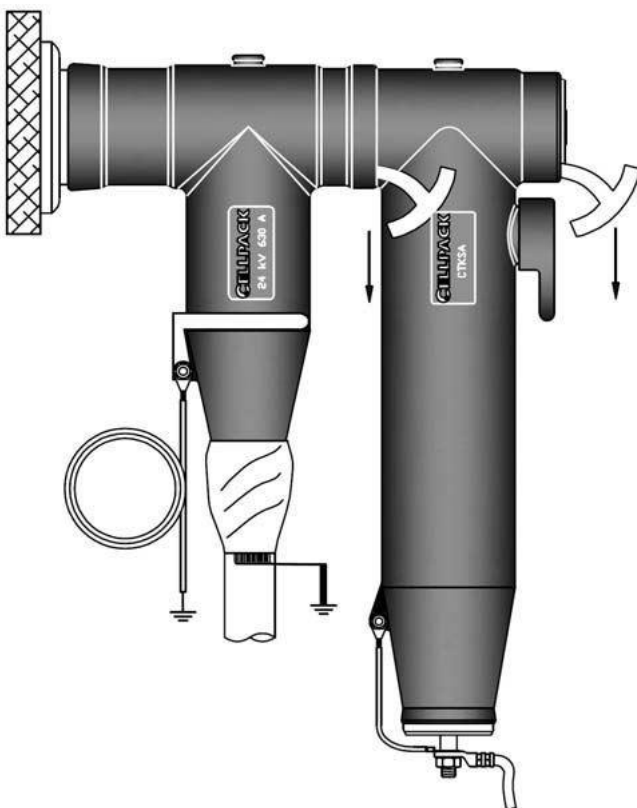

Nežno izvlecite oba jezička in odstranite ostanke lubrikanta.

7)

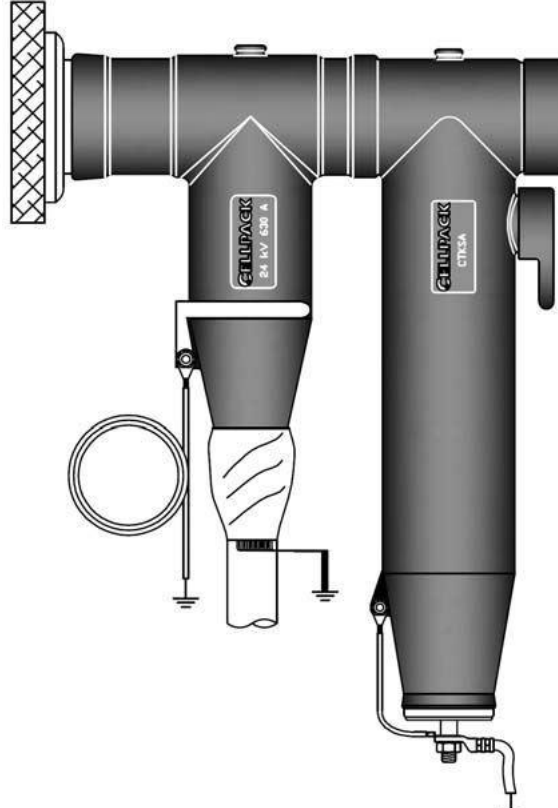

Vstavite prevodni zaščitni pokrov preko telesa konektorja in ozemljite telo konektorja CTKSA.  
**Preizkusiti v skladu z lokalno regulativo.**